

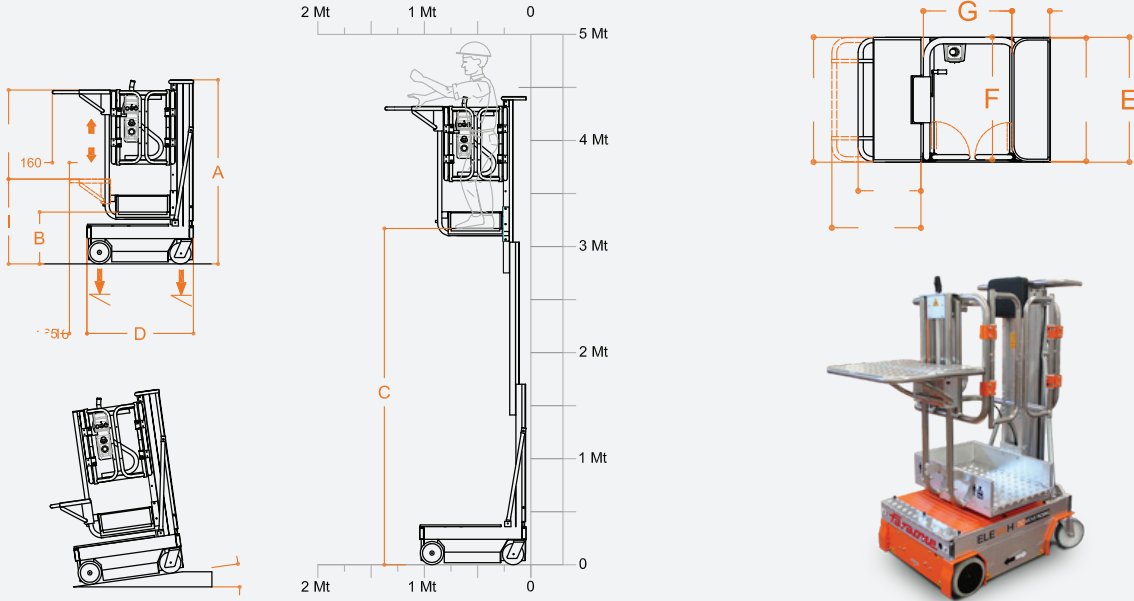

**level**  
IŞ MAKİNELERİ

0850 969 59 79

Oduluk Mah. Lefkoşe Cad. Mihraplı Plaza B Blok. No:9/3 Nilüfer - BURSA  
www.levelmakine.com / level@levelmakine.com



**SPECIFICATIONS**

**ÖZELLİK**

**50MOVEPICKING**

Max. working height	Çalışma Yüksekliği	5,17 m
Max capacity	Kaldırma kapasitesi	200 kg
Number of people	Çalışacak kişi sayısı	1
Use	Kullanım yeri	Internal - External
A Closed machine height	Yükseklik - kapalı	1745 mm
B Minimum platform height	Minimum platform yüksekliği	490 mm
c Maximum platform height	Maksimum uzunluğu	3170 mm
D/E Base overall dimensions	Temel toplam boyutlar	1000 x 760 mm
F/G Cage dimensions	Sepet ölçüleri	750 x 540 mm
Machine weight	Makine ağırlığı	400 kg.
H/I Fixed picking tray dimensions	Sabit tepsi ölçüleri	230 x 750 mm
Drive wheels dimension	Sürüş tekerlek ölçüleri	Ø220 x 65
Swivel wheels dimensions	Dönüş tekerlek ölçüleri	Ø200 x 45
Dimensioni piano fisso		40 kg.
Adjustment	Uyarlama	Manuel
J Stroke	Çalışma aralığı	840 mm
Min. height from the ground	Minimum yerden yükseklik	800 mm
Maximum height from the ground	Maksimum yerden yükseklik	4320 mm
K (L) / M Dimensions	Ölçüler	380 (540) x 760 mm
Capacity	Kaldırma kapasitesi	60 kg
Power supply	Güç kaynağı	Electrical
Batteries	Aküler	Lead-Acid Batteries 12V 105 Ah
Battery charger	Akü şarj cihazı	110V-220V
N Pendenza massima superabile		13%
Climbing ability at height	Yüksekte tırmanma kabiliyeti	2,50%
Internal turning radius	İç dönme yarıçapı	0
External turning radius	Dış dönme yarıçapı	1200 mm
Max. speed (rising – descending)	Maksimum hız (yükselme - inme)	0,12-0,15 m/s
<b>Max. Shifting speed (on the ground-at height)</b>		<b>0,9-0,2 m/s</b>
<b>O Max.pressure for wheel at full load*</b>		<b>2,1 kN</b>
Work cycles ** (with fresh batteries)at full load*	Tam yükte çalışma döngüsü (yeni akülerle)	Ca.140